

СЕРИЯ **FB-VIII**  
ЭЛЕКТРИЧЕСКИЕ ВИЛОЧНЫЕ ПОГРУЗЧИКИ С ПРОТИВОВЕСОМ



**1,0-3,5 ТОННЫ**

Класс 1 – с размещением оператора в сидячем положении

Вне ограничений!

СЕРИЯ **FB-VIII**

ЭЛЕКТРИЧЕСКИЕ ВИЛОЧНЫЕ ПОГРУЗЧИКИ С ПРОТИВОВЕСОМ



 **ЭКОЛОГИЧНОСТЬ**  
Бережное отношение к планете

Экологичность и экономичность P.03

Удобство в управлении P.05

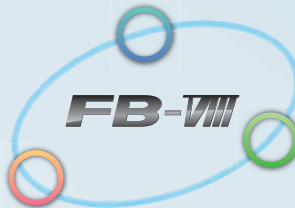

Безопасность P.07



Будучи результатом многолетнего стремления компании к созданию электрических погрузчиков высочайшего качества в отрасли погрузочно-разгрузочных работ, электрические вилочные погрузчики с противовесом компании TCM серии FB-VIII отличаются повышенной экологической безопасностью и экономичностью. Они отвечают требованиям времени и обеспечивают повышенное удобство для оператора и управляемость. Это достигается благодаря эргономично спроектированным органам управления и сиденью, а также большому количеству защитных приспособлений, которые защищают оператора от различных потенциальных опасностей. Погрузчики серии TCM FB-VIII выходят за ограничения технологии электрических погрузчиков и открывают новые горизонты для электрических погрузчиков.



## ○ Повышенная экологическая безопасность и экономичность

Сохранение планеты и поддержание рабочих мест в чистоте!

Наше время требует экологического мышления. Аккумуляторные вилочные погрузчики TCM FB-VIII являются экологически-ориентированным кандидатом на лидерство в отрасли погрузочно-разгрузочных работ по всему миру. Низкое потребление энергии и длительные промежутки между зарядками аккумуляторов повышают производительность, а также обеспечивают экологическую безопасность. Серия FB-VIII компании TCM – это то, что действительно нужно планете и отрасли логистики.



## Полностью гидравлическая система рулевого управления Orbitrol (в стандартной комплектации)

В системе рулевого управления используется система Orbitrol, полностью гидравлическая система усиления рулевого управления, отличающаяся низкой стоимостью обслуживания.

## Легкочитаемая жидкокристаллическая панель включает экран потребления энергии и экран оставшегося времени работы от аккумулятора

Многофункциональная жидкокристаллическая панель показывает потребление энергии в час и оставшееся время работы от аккумулятора. Вы можете сразу легко проверить потребление энергии для обеспечения лучшей экономии энергии.



Легкочитаемая многофункциональная жидкокристаллическая панель



Жидкокристаллическая панель позволяет оператору проверять текущее потребление энергии. Индикатор показывает потребление энергии в час. "Оставшееся время работы от аккумулятора" представляет собой промежуток времени, в течение которого погрузчик может работать без подзарядки.

※Значение "оставшегося времени работы от аккумулятора" не обязательно может быть идеально точным, поскольку оно рассчитывается на основе показаний индикатора заряда аккумулятора. Его следует использовать в качестве приблизительного ориентира.

### Счетчик времени работы

START	TOTAL	4/08	4/09	4/10	NOW
KEY SW	40.2	7.5	6.9	7.3	3.8
DRIVE	18.9	4.0	3.6	3.7	2.1
PUMP	17.1	3.1	2.9	3.4	1.7
TRAVEL	78.4	8.1	10.1	13.6	8.0 km
WORK	36.0	7.1	6.5	7.1	3.8 h
RATE	89.5	94.6	94.2	97.2	99.9 %

Общее время работы      Данные по последним трем сменам      Данные по текущей смене

## Увеличенное время работы от одной зарядки аккумулятора (Для погрузчиков с дополнительным усилителем рулевого управления)

Длительное время работы (8,5 часов) от одной зарядки аккумулятора было достигнуто благодаря использованию высокоэффективного приводного двигателя переменного тока, который потребляет меньший ток, а также благодаря различным видам рекуперативного торможения: регенерации при переключении в обратную сторону, регенерации при отпускании акселератора и регенерации при торможении.

(Данные значения были получены на модели FB15 с дополнительным усилителем рулевого управления, работающей по заданному рабочему циклу с рабочей нагрузкой 55% в режиме работы P.)

※Приведенное выше пояснение относится к погрузчикам с дополнительным усилителем рулевого управления. Погрузчики со стандартным усилителем рулевого управления Orbitrol будут иметь на 15 – 20% более короткое время работы.

## Автоматическое отключение

В случае незанятого сиденья оператора или отсутствии операций в течение установленного периода времени подача питания автоматически выключится.

Это позволяет исключить ненужное потребление тока аккумулятора, а также предотвратить несчастные случаи при отсутствии оператора на погрузчике.

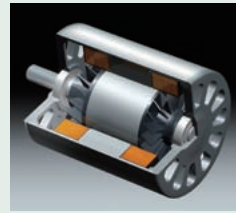

## Новый тип двигателя переменного тока

Для достижения лучшей управляемости и низкой стоимости обслуживания двигателя переменного тока используются как в системе привода, так и в подъемной системе.

## Регенерация означает экономию энергии

Эффективное использование энергии торможения достигается благодаря трем типам регенерации – регенерации при торможении, регенерации при отпускании акселератора и регенерации при переключении в обратную сторону. Значительно сокращенное время и расстояние переключения в обратную сторону снижает утомляемость оператора.

### Регенерация при торможении



### Регенерация при выключении акселератора

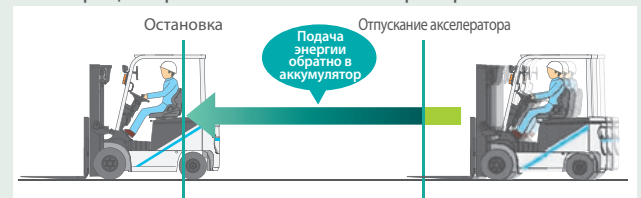

### Регенерация при переключении в обратную сторону

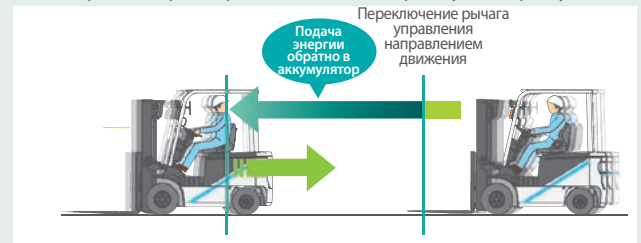

## Доступно три режима мощности

Вы можете выбрать любой из трех режимов мощности, "S", "P" и "E", в зависимости от конкретных требований движения или операций с грузом.

Эта функция позволяет повысить экономичность и производительность.

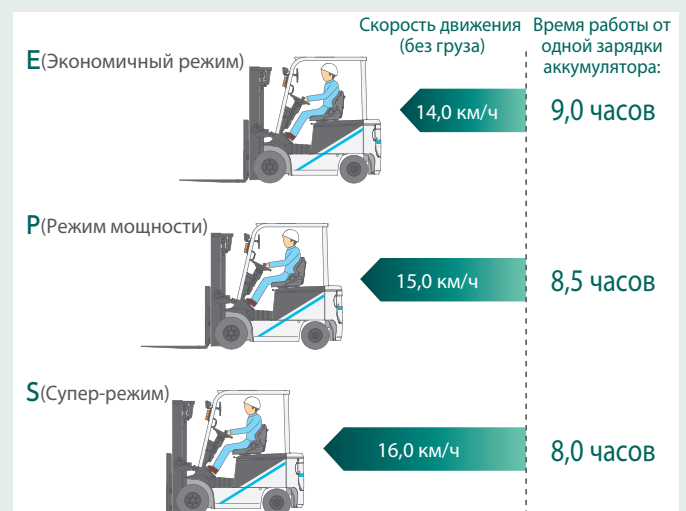

(Данные значения были получены на модели FB15 с дополнительным усилителем рулевого управления, работающей по заданному рабочему циклу с рабочей нагрузкой 55% в режиме работы P.)



## ○ Повышенное удобство оператора и управляемость

Эргономика для людей, работающих на площадке

Благодаря эргономично спроектированной кабине оператора и компактному кузову, электрические вилочные погрузчики с противовесом серии FB-VIII обеспечивают повышение удобства оператора и управляемость. Благодаря учету условий погрузочно-разгрузочных работ на складах, когда оператору необходимо часто забираться на погрузчик и выбираться из него, внесено множество усовершенствований, включая низкий пол и широкие ступеньки, что позволяет снизить количество движений и утомляемость оператора. Многолетний опыт и знания TCM помогают погрузчикам серии FB-VIII соответствовать условиям работы на площадке.

### Самый компактный кузов погрузчика в своем классе

Компактный кузов погрузчика с минимальным радиусом поворота не более 1800 мм обеспечивает значительно повышенную эффективность работы в узких местах склада.

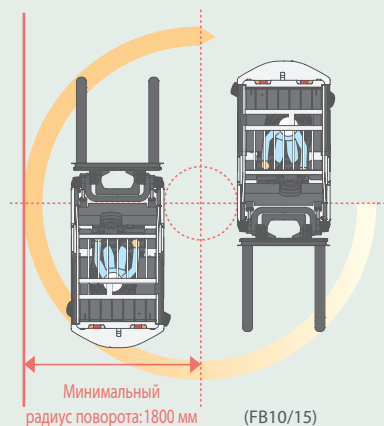

### Безопасное сиденье

Безопасное сиденье с боковыми опорами лучше защищает оператора. Сиденье также оснащено спинкой с регулируемым углом наклона в соответствии с физическими параметрами оператора, что позволяет снизить утомляемость оператора.

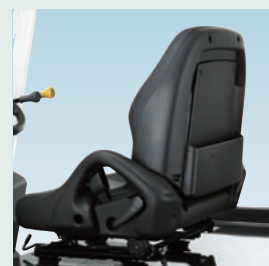

### Интегрированный рычаг указателя поворота и переключателя света

Рычаг указателя поворота и переключатель света интегрированы в один блок. Он автоматически возвращается в нейтральное положение при возврате рулевого колеса в положение движения прямо вперед. Задние комбинированные осветительные приборы расположены на защитной крыше, что обеспечивает лучший обзор сзади на месте работы.

### Наклоняемая рулевая колонка

Угол рулевого колеса можно регулировать в соответствии с предпочтениями оператора, что означает более эффективное рулевое управление и снижение утомляемости.





### Низкий шум во время операций с грузом

Использование двигателя переменного тока для грузовой системы значительно уменьшает уровень шума для оператора (на 6 дБ по сравнению с обычной моделью) при подъеме вилок, что позволяет значительно повысить удобство оператора (относится к модели FB15).

### Система упрощенной замены аккумуляторной батареи (дополнительное оборудование)

Если погрузчик необходимо использовать в течение продолжительного периода времени, доступна дополнительная система упрощенной замены аккумуляторной батареи для легкой замены на запасную аккумуляторную батарею.

※ Для замены аккумуляторной батареи необходимо иметь другой погрузчик с длиной вилок более 1220 мм.

### Легкий вход и выход

Самая низкая высота пола и ступеньки в своем классе и широкие ступеньки упрощают вход и выход, что позволяет снизить количество движений и утомляемость оператора, а также повысить безопасность.



(FB10/15)

### Увеличенная площадь пола

Большая площадь пола позволяет без проблем входить и выходить, а также обеспечивает больше пространства для коленей, что снижает утомляемость оператора.



### Сверхуравнительная зарядка

В случае установки зарядного устройства в режим "сверхуравнительной зарядки", по окончании обычного цикла зарядки каждые 24 часа на аккумуляторную батарею будет подаваться уравнивающая зарядка.

Это означает, что аккумуляторная батарея будет полностью заряжена, и ее можно будет немедленно использовать даже после длительного перерыва в эксплуатации.

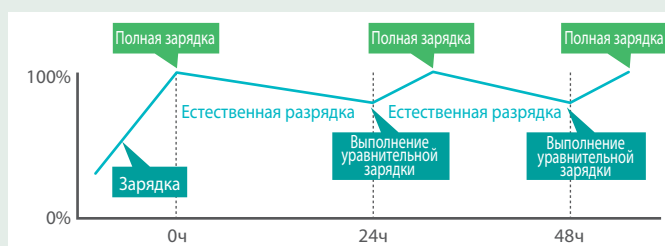

### Лазерное устройство для позиционирования вилок (дополнительное оборудование)

Лазерное устройство позиционирования вилок помогает оператору проверять высоту вилок, что позволяет безопасно и легко вставлять вилы в отверстия в поддоне.

Оно также помогает уменьшить повреждения груза и поддонов в случае ошибочного определения оператором высоты вилок. Эта функция особенно удобна для укладки и разборки грузов на большой высоте, а также при выполнении операций с грузом в темных местах.

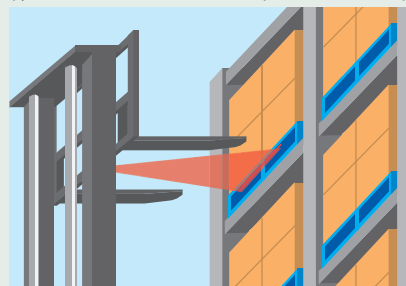

※ Лазерный луч включается только тогда, когда вилы установлены горизонтально.



## ○ Безопасность

Максимальная безопасность оператора при использовании погрузчиков серии FB-VIII

В целях обеспечения безопасности оператора погрузчики серии FB-VIII оснащены множеством защитных приспособления для защиты от различных опасностей, которые могут возникнуть при выполнении погрузочно-разгрузочных работ. При использовании вилочных погрузчиков TCM обеспечение безопасности операторов, бесценного ресурса каждой компании, всегда находится на самом высоком уровне.





## Блокировка движения и грузовой системы (дополнительное оборудование)

Система блокировки движения и грузовых операций исключает работу погрузчика, если оператор не сидит надлежащим образом на сиденье оператора.

Эта система способствует предотвращению аварии в случае, если оператор погрузчика не находится в надлежащем положении для движения, или в случае случайного перемещения органов управления, когда он не находится на сиденье оператора.



Контрольная лампа блокировки

Когда оператор встает с сиденья, включается блокировка

※ Когда включена система блокировки, обычные тормоза не задействуются. Задействуйте стояночный тормоз, покидая погрузчик.

## Ввод пароля

Погрузчик не запустится, пока не будет введен правильный пароль. Это позволяет предотвратить использование погрузчика посторонними лицами.

※ Проконсультируйтесь с нашим обслуживающим персоналом, чтобы узнать, как задействовать систему ввода пароля и установить пароли. (Защиту с помощью пароля можно отключить.)

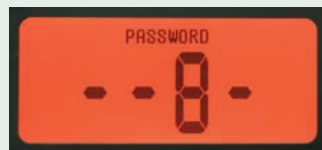

## Датчик нагрузки (дополнительное оборудование)

Датчик нагрузки показывает приблизительный вес груза, перевозимого на вилах, что помогает предотвращать несчастные случаи из-за перегрузки.

※ Показания следует использовать в качестве ориентира.

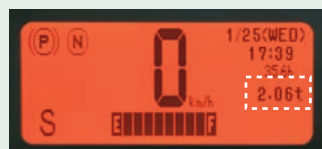

## Ограничитель скорости

Максимальную скорость движения можно ограничить в соответствии с условиями работы.

Для нее можно свободно установить заданный предел скорости.



Ограничитель скорости в действии



Выключатель ограничителя скорости

※ Проконсультируйтесь с нашим обслуживающим персоналом, чтобы узнать, как устанавливать пределы скорости.

## Ограничитель скорости движения в зависимости от угла поворота рулевого колеса

Скорость погрузчика автоматически снижается, если угол поворота поворачивающих колес превышает определенное значение, что позволяет погрузчику поворачивать с безопасной скоростью.

※ Помните, что эта функция не предназначена для использования в качестве устройства, предотвращающего опрокидывание.

## Усиление рулевого управления, зависящее от скорости

Усиление рулевого управления, зависящее от скорости, обеспечивает изменение степени усиления в зависимости от условий движения (большее усиление на низкой скорости и меньшее усиление на высокой скорости), что обеспечивает превосходную "отзывчивость" рулевого управления и одновременно повышает устойчивость погрузчика на высоких скоростях.

## Мачта с широким обзором

Мачта с широким обзором обеспечивает превосходную видимость концов вилок в любом положении. Кроме того, более низкая приборная панель обеспечивает оператору превосходный обзор, что повышает безопасность и скорость работы.



## Предотвращение скатывания

Функция предотвращения скатывания предотвращает внезапное скатывание погрузчика назад под уклон при снятии ноги с педали тормоза. Это обеспечивает безопасное, плавное возобновление движения.



## Простое техническое обслуживание



Полностью открываемый аккумуляторный отсек с демпфером обеспечивает легкий и быстрый доступ для проведения технического обслуживания аккумуляторного блока.



Контроллеры движения и гидравлического мотора размещены вместе, что обеспечивает быстрый доступ и легкое техническое обслуживание. Они также сделаны более защищенными от воздействия пыли и воды.

## Широкий ассортимент продукции

Серия FB-VIII отличается широким ассортиментом моделей, начиная от компактных классов с великолепными функциями, унаследованными от предыдущих серий, и заканчивая моделями грузоподъемностью 3,5 тонны, надежными рабочими лошадками для работы с тяжелыми грузами.

	Модель	Макс. грузоподъемность	Габаритная высота
<b>1 тонна</b> Погрузчики грузоподъемностью	<b>FB10-8(T)</b>	1000 кг	2080 мм
	<b>FB15-8(T)</b>	1500 кг	2080 мм
	<b>FB18-8(T)</b>	1750 кг	2080 мм
<b>2 тонны</b> Погрузчики грузоподъемностью	<b>FB20-8(T)</b>	2000 кг	2125 мм
	<b>FB25-8(T)</b>	2500 кг	2125 мм
	<b>FB25-8LB(T)</b>	2500 кг	2250 мм
	<b>FB25-8V(T)</b>	2500 кг	2100 мм
<b>3 тонны</b> Погрузчики грузоподъемностью	<b>FB30-8(T)</b>	3000 кг	2190 мм
	<b>FB30-8V(T)</b>	3000 кг	2100 мм
	<b>FB35-8S(T)</b>	3500 кг	2190 мм

Модель высокой грузоподъемности: Емкость аккумулятора 935 А·ч/5ч

Модель для грузовых автомобилей: Подходит для погрузки и выгрузки из грузовых автомобилей

Модель для грузовых автомобилей: Подходит для погрузки и выгрузки из грузовых автомобилей



## Стандартные технические характеристики

Характеристики		UNI CARRIERS												
		FB10-8(T)	FB15-8(T)	FB18-8(T)	FB20-8(T)	FB25-8(T)	FB25-8LB(T)	FB25-8V(T)	FB30-8(T)	FB30-8V(T)	FB35-8S(T)			
Грузоподъемность	кг	1000	1500	1750	2000	2500			3000		3500			
Центр нагрузки	мм	500												
Размеры	Максимальная высота вил	мм	A									3000		
	Свободный подъем	мм	F			155			110			165	170	
	Размер вил	Д x Ш x Т	мм			L			920 x 100 x 35			1070 x 122 x 40	1070 x 125 x 45	1070 x 150 x 50
	Угол наклона	Вперед / Назад	град	D/E									6/12	6/10
	Габаритная длина (с вилами)	мм	I		2875	2975	3315	3355	3460		3580	3805		
	Габаритная длина (без вил)	мм			1955	2055	2245	2285	2390		2510	2735		
	Габаритная ширина	мм	J		1070			1150			1225	1380		
	Высота мачты с опущенными вилами	мм	B		1995			2030		2180	2030	2075	2135	
	Высота мачты с поднятыми вилами	мм	C		4030									4260
	Высота защитной крыши	мм	K		2080 (2140 <sup>3)</sup> )			2125 (2185 <sup>3)</sup> )		2250	2100	2190 (2250 <sup>3)</sup> )	2100	2190 (2250 <sup>3)</sup> )
	Радиус поворота (внешний)	мм	H		1800 (1700 <sup>4)</sup> )	1890 (1790 <sup>4)</sup> )	2070 (1950 <sup>4)</sup> )	2100 (1970 <sup>4)</sup> )	2200 (2065 <sup>4)</sup> )		2290 (2140 <sup>4)</sup> )		2500 (2360 <sup>4)</sup> )	
	Свес вил (расстояние от центральной линии передней оси до передней поверхности вил)	мм	M		375			435			480		500	
Производительность	Скорость	Движения, макс (Вперед / Назад)	С грузом	км/ч					14,0		13,5		14,0	
			Без груза	км/ч					16,0		15,5		15,0	
	Подъем <sup>1)</sup>	С грузом	мм/с		390	350	330	290	265		290	240		
		Без груза	мм/с		580			510			490		410	
Масса	Полная масса (без аккумуляторной батареи)		кг	2030	2050	2100	2700	3030	2960	2965	3530		4015	
	Шасси	Шины	Размер	Спереди	6.00 - 9 - 10PR		6.00 - 9 - 12PR		21 x 8 - 9 - 16PR			28 x 9 - 15 - 14PR		250 - 15 - 16PR
Сзади				16 x 6 - 8 - 10PR			18 x 7 - 8 - 14PR					18 x 7 - 8 (SE)		
Колесная база		мм	N	1250	1350	1400	1545		1600		1800			
Ширина разведения вил (внешняя)		мм	P	200 - 920			245 - 1020			250 - 1090		300 - 1090		
Колея		Спереди	мм	910					955			1000		1140
		Сзади	мм	900			950							
Дорожный просвет	в нижней точке	мм	90			100			90					
Электродвигатели и управление	Аккумуляторная батарея <sup>2)</sup> (стандартная емкость)	Напряжение/емкость (5-часовое номинальное значение)	V/Ач	48 / 330	48 / 400		48 / 450	48 / 565	48 / 935	48 / 865		72 / 450		
	Электродвигатели	Приводной двигатель (переменного тока)	кВт/60 мин.	6,9			8,5			11,9				
		Гидравлический мотор (переменного тока)	кВт/5 мин.	8,6			9,0			14,0				
	Тип управления	Приводные	Инвертор на полевых транзисторах											
		Грузовые операции	Инвертор на полевых транзисторах											
Рулевого управления		Прерыватель на полевых транзисторах												

ПРИМЕЧАНИЕ: 1) Приведенные выше значения получены при измерении в "Супер-режиме". 2) Аккумуляторы являются дополнительно поставляемым оборудованием.  
3) Для погрузчиков, экспортируемых в Европу и Скандинавию 4) Данные приведены для погрузчиков с дополнительным усилителем рулевого управления.

Данные технические характеристики могут изменяться без предварительного уведомления.

## Стандартные размеры

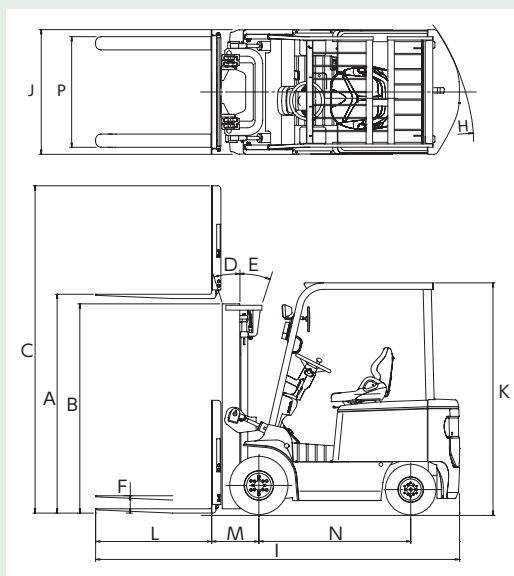

## Схема распределения нагрузок

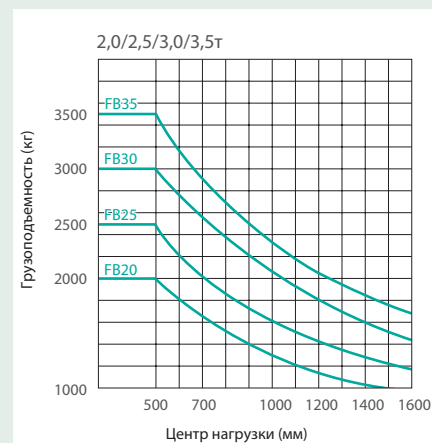
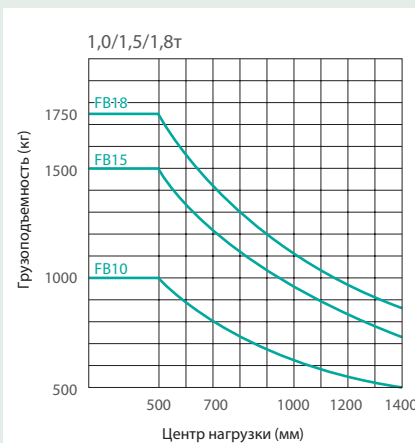



- UniCarriers Corporation оставляет за собой право на внесение изменений в эти изделия и технические характеристики без принятия на себя ответственности по причине таких изменений.
- Эти продукты и их технические характеристики могут быть изменены без предупреждения.
- Фотоснимки и иллюстрации могут содержать или могут не содержать изображения дополнительного оборудования и принадлежностей.
- Функции и технические характеристики могут отличаться в зависимости от рынка.
- Технические данные и размеры могут отклоняться от номинальных значений.
- Произведено на заводе, прошедшем сертификацию по стандарту ISO.